

## Ergänzung zur Montageanleitung HS und PM

### 1. eingefahrene, vormontierte Anlage

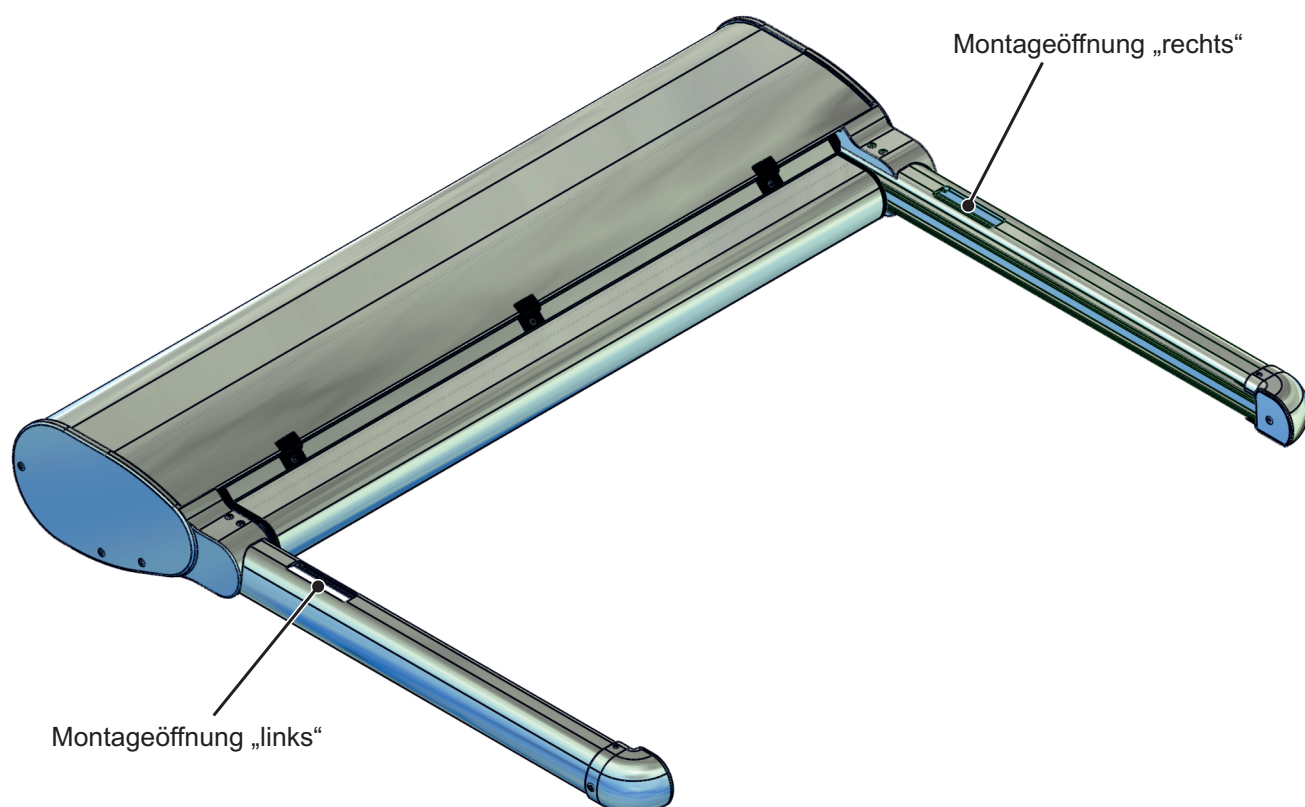

HS/PM vormontiert, eingefahren

## Zughaken an den Montageöffnungen einhängen

### 2. Zughaken vormontieren



Die Zughaken mit dem Band (ohne diese zu Verdrehen) aus der Führungsschiene herausziehen, und die Zughaken wie unten gezeigt in den Montageöffnungen einhängen. Das Band nicht „plötzlich“ loslassen, da es unter Spannung steht!

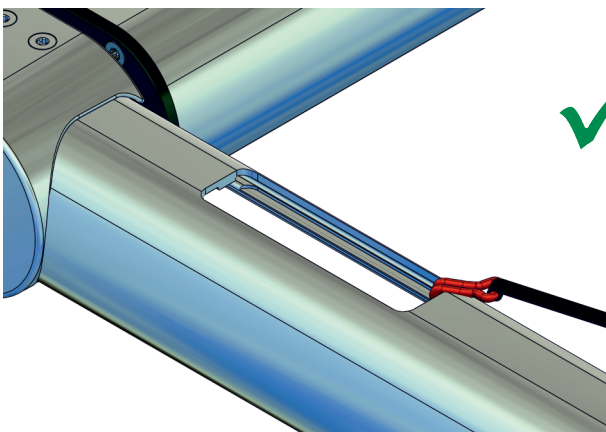
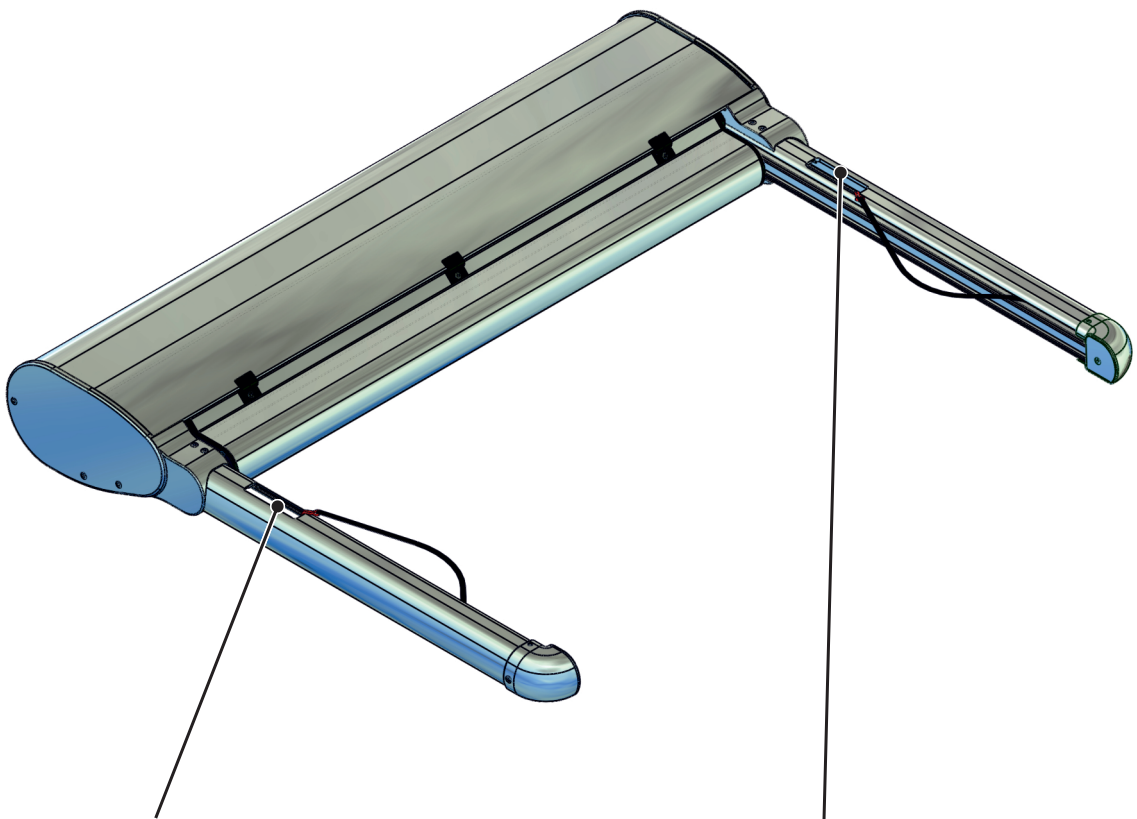

Zughaken „links“ vormontiert

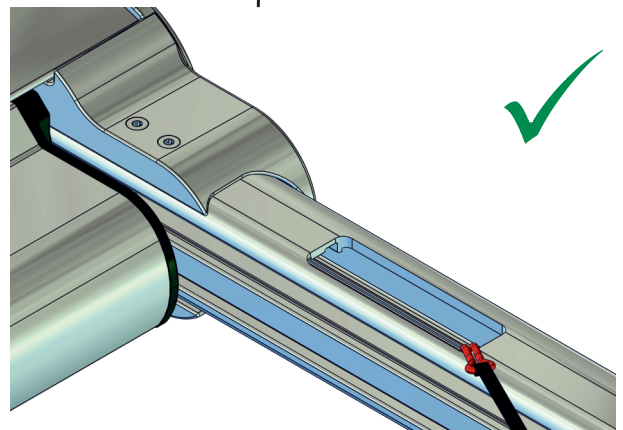

Zughaken „rechts“ vormontiert

# Technische Info zur Montage des neuen Zughakens bei der HS und PM

Anlage ca. 20 cm ausfahren

3. Anlage ca. 20 cm ausfahren

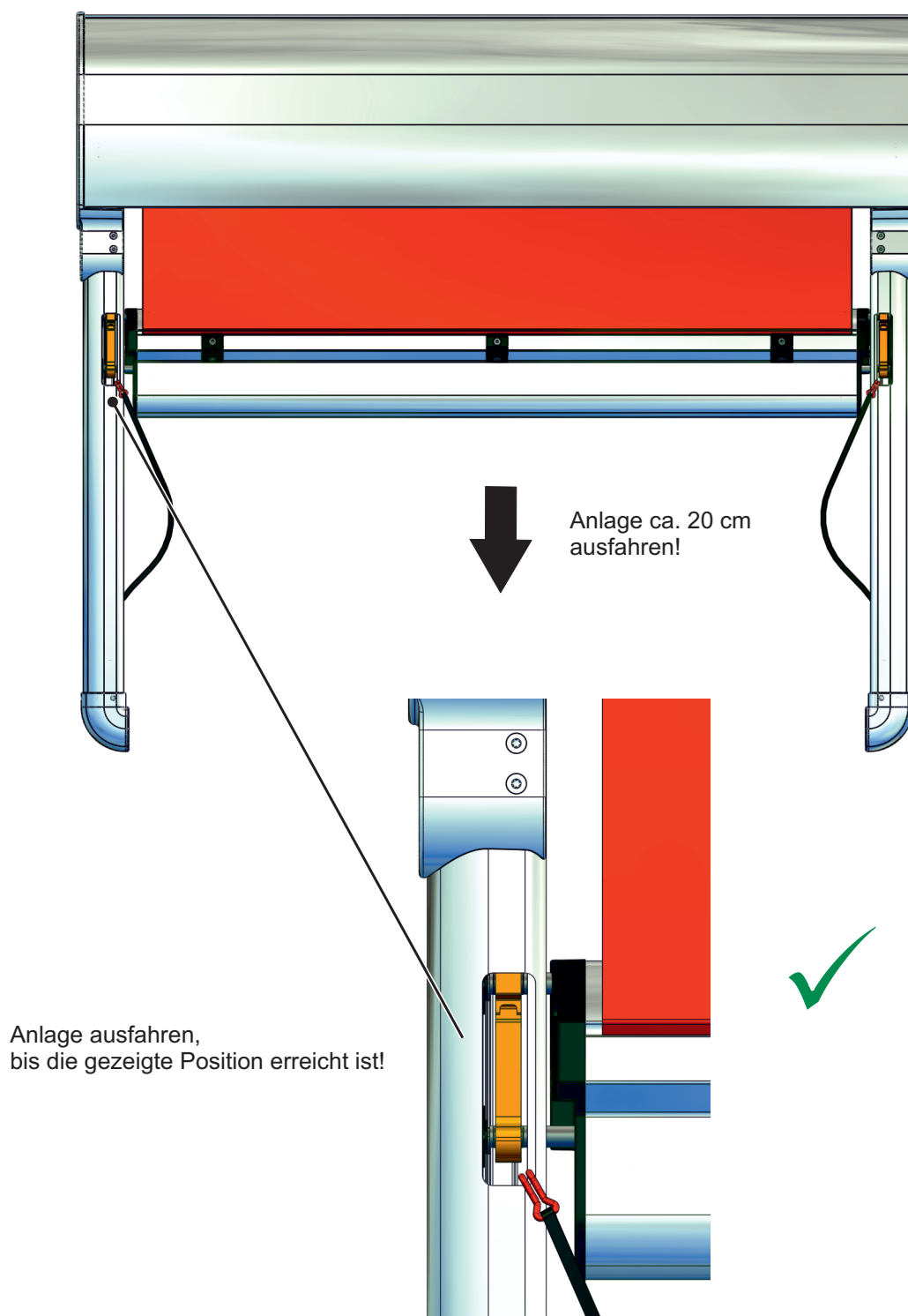

## Zughaken durch die Montageöffnungen führen

### 4. Zughaken in die Montageöffnungen einfädeln



Den Zughaken mit dem Band (ohne diese zu Verdrehen) sauber durch die Montageöffnungen führen. Den Zughaken und das Band gut festhalten, da es unter Spannung steht!



Band nicht  
verdrehen!

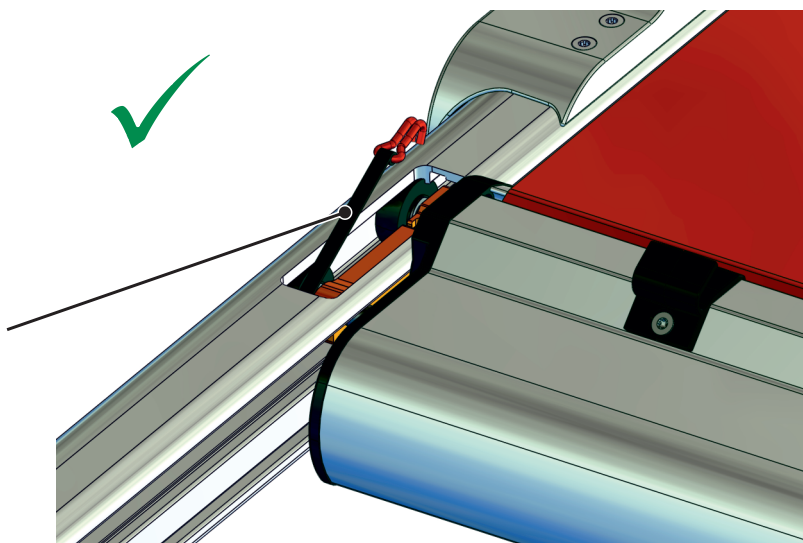

Zughaken „links“ in Montageöffnung eingeführt!

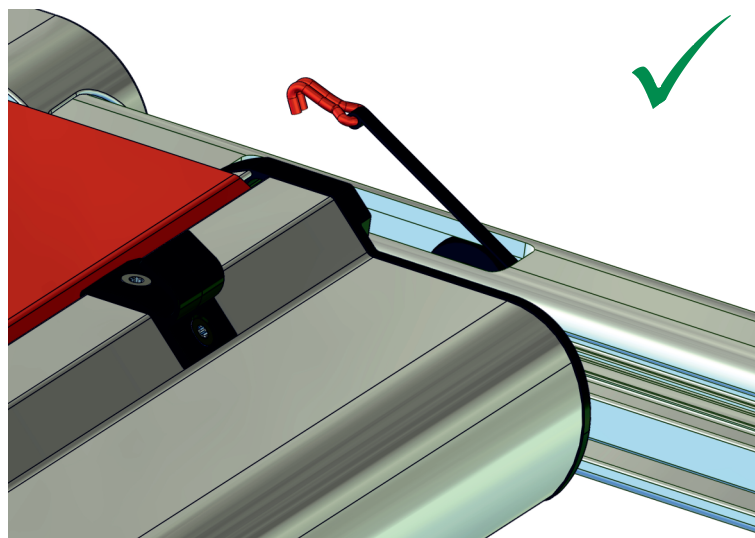

Zughaken „rechts“ in Montageöffnung eingeführt!

## Zughaken „links“ und „rechts“ einhängen

### 5. Zughaken einhängen



Nach dem Einhängen des Zughakens das Band nicht „plötzlich“ loslassen, da es unter Spannung steht! **Beim Umgang mit dem gespannten Band (und dem daran befindlichen Zughaken) bitte sehr vorsichtig sein - Verletzungsgefahr!**

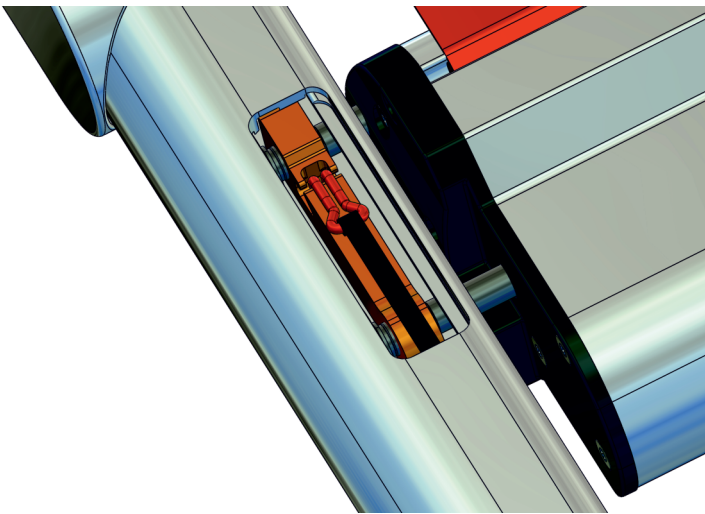

Zughaken „links“ eingehängt!

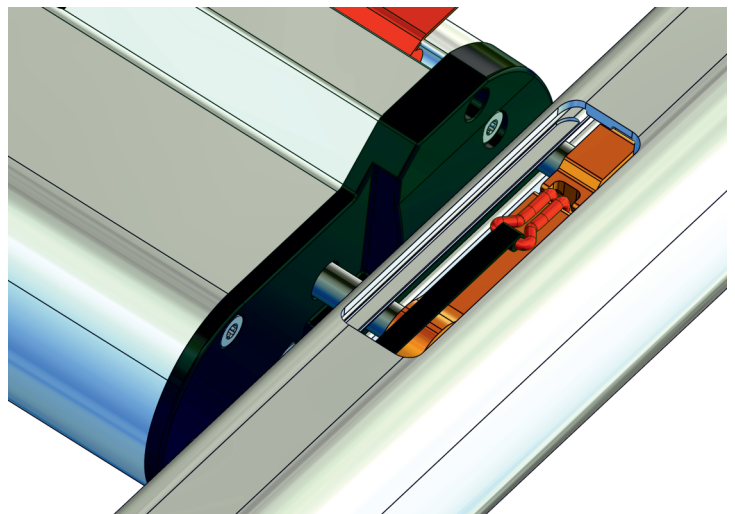

Zughaken „rechts“ eingehängt!

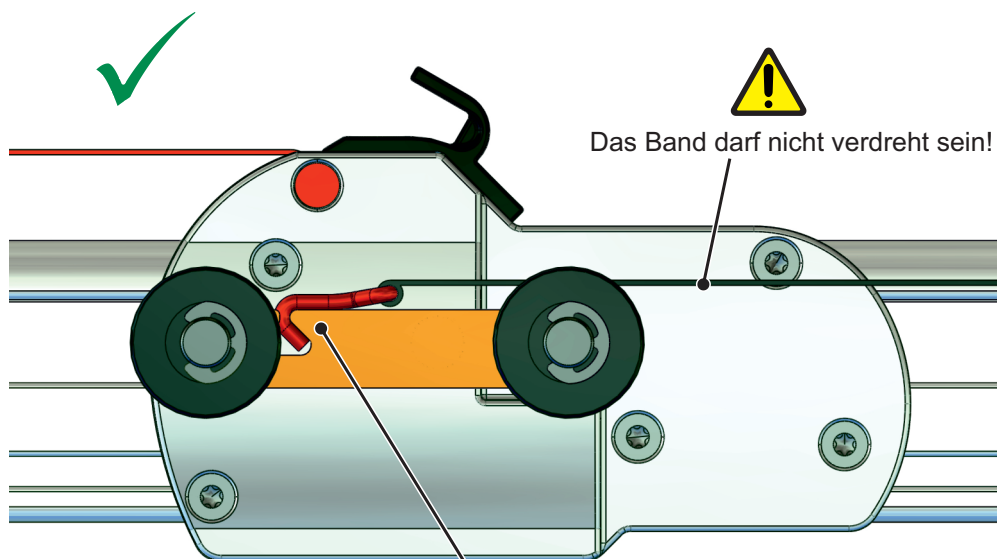

Das Band darf nicht verdreht sein!



Auf einen sauberen Sitz des Zughakens achten!  
(Ansicht ohne Führungsschiene gezeichnet)

## Abdeckungen in die Montageöffnungen

### 6. Abdeckungen in die Montageöffnungen einclipsen

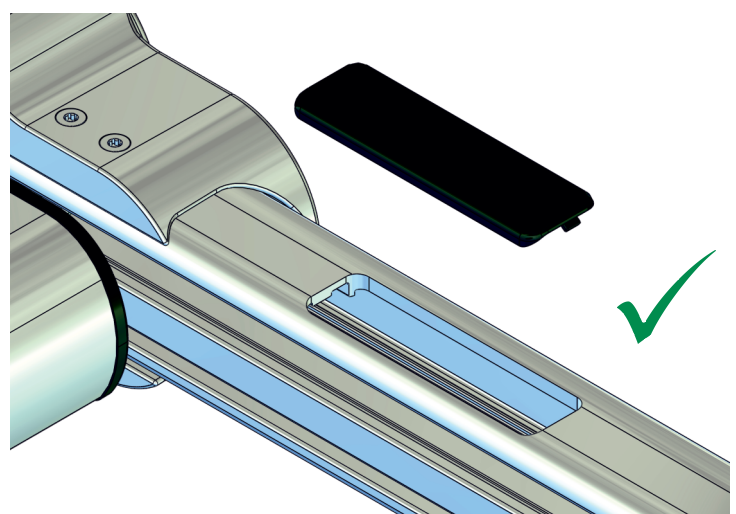
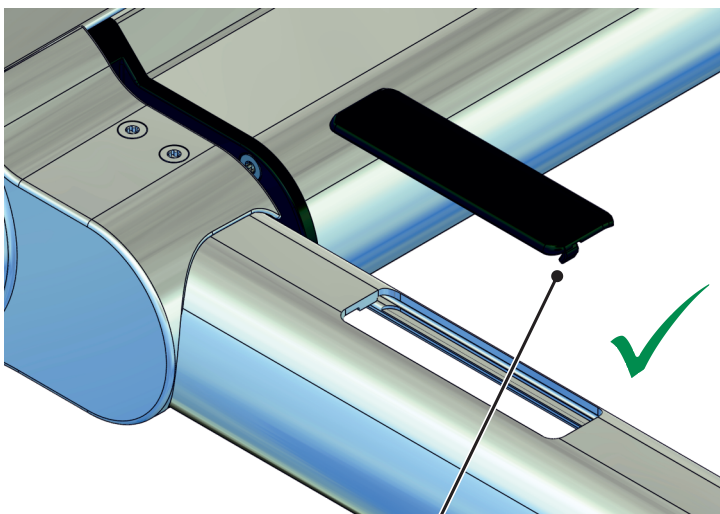
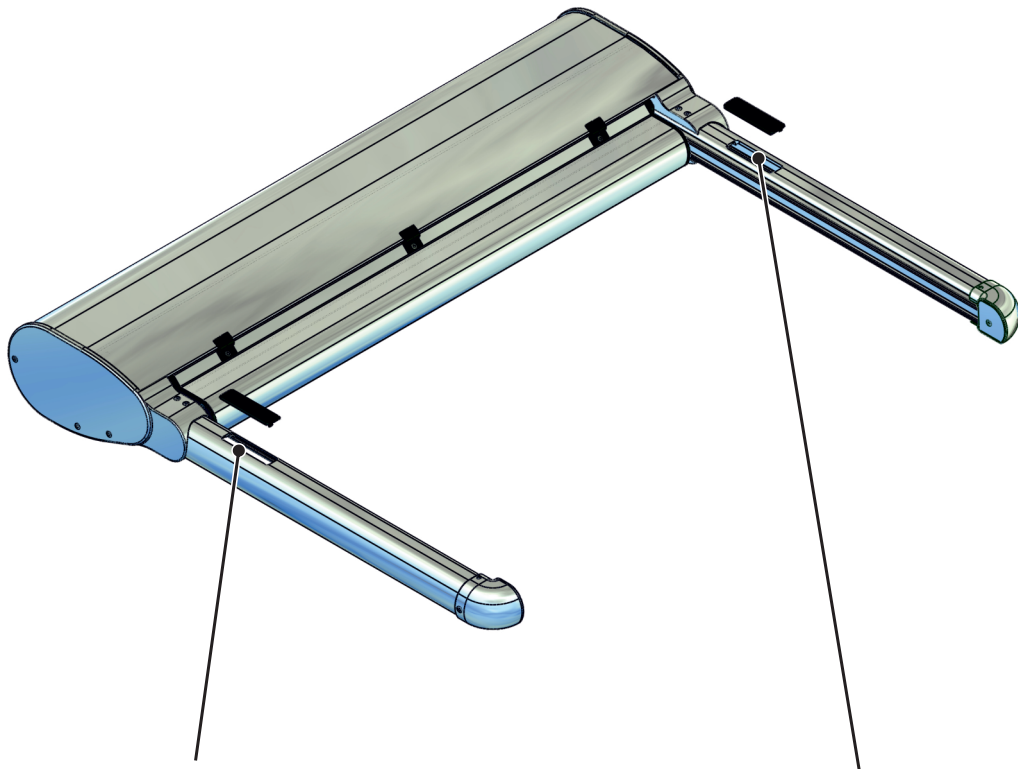

Die „Einclipsnase“ zeigt links in Ausfallrichtung...

...und rechts in Anlagenrichtung!

## Abdeckungen montiert

### 7. Abdeckungen montiert



Um die Abdeckungen wieder zu entfernen, bitte ausschließlich an Aussparungen (auf der Seite der Einclipsnase) mit einem Schraubendreher die Abdeckungen anheben!

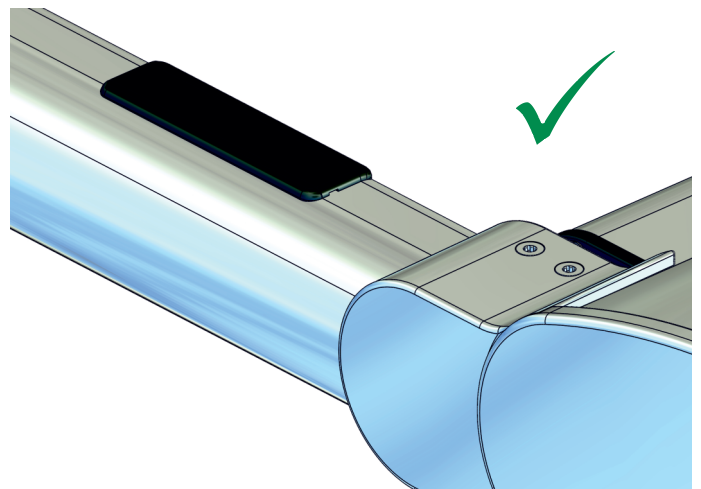
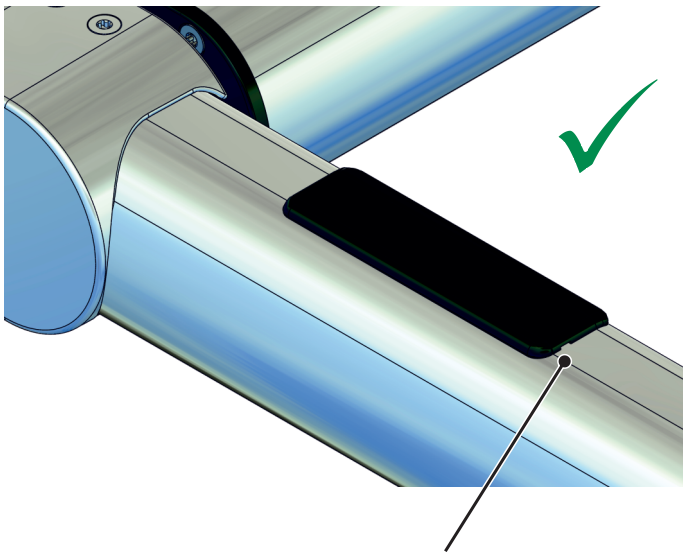

Die „Aussparung“ für einen Schraubendreher (zur Demontage der Abdeckungen) zeigt links in Ausfallrichtung...

...und rechts in Anlagenrichtung!



Schnitt durch die „links montierte Abdeckung“. Für die Montage der Abdeckung „rechts“ ist diese um 180° zu drehen...

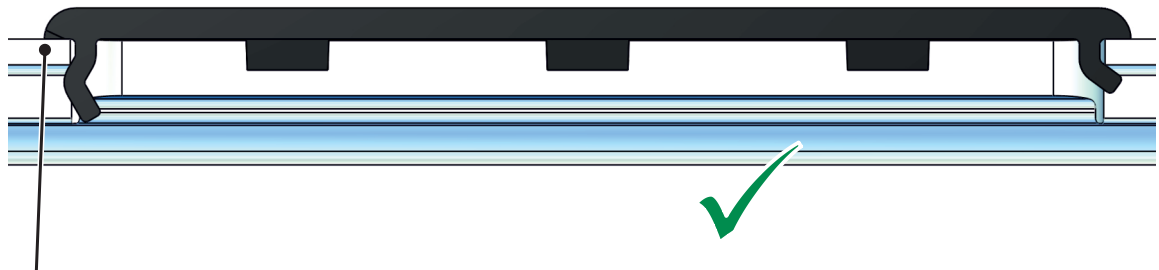

Die „Aussparung“ für einen Schraubendreher (zur Demontage der Abdeckungen) ist auf der Seite der „Einclipsnase“ angebracht!

### Fertig montierte Anlage

#### 8. Anlage fertig montiert



Ausgefahrene Anlage mit der neuen, vorne bündigen Fallstange und den montierten Abdeckungen der Montageöffnungen samt den angebrachten Sicherungshaken für das Dachprofil.

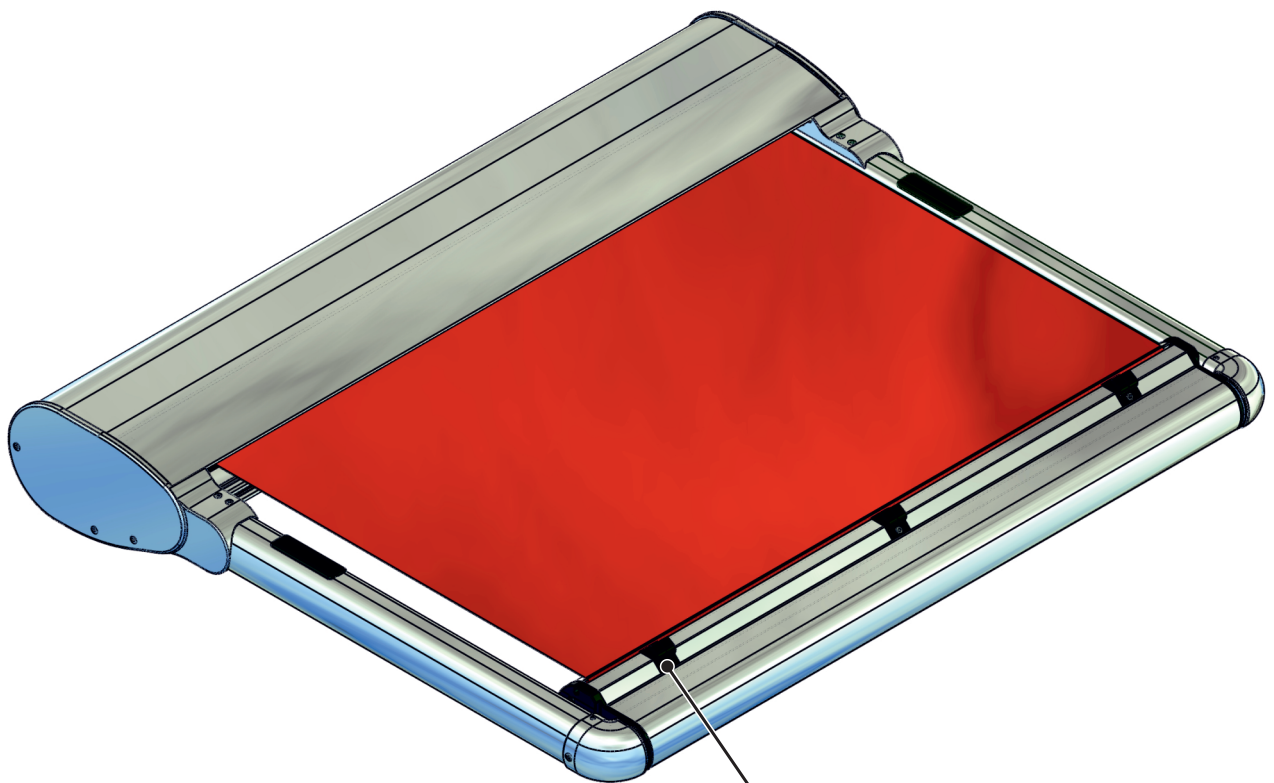

Sicherungshaken für Dachprofil